



LES CANOTS BLUEWATER

- PAR -

abitibi & co.

ÉDITION
2015



LES CANOTS BLUEWATER

Nous sommes passionnés par l'exploration et transportés par l'aventure. Bluewater est né de notre amour des cours d'eau canadiens et de notre ambition d'y naviguer avec les canots les mieux conçus. Nous fabriquons donc des canots qui proposent une approche moderne sur un classique : l'ingénierie traditionnelle mariée à la conception du 21^e siècle.

Les canots Bluewater d'abitibi & co. se distinguent par l'attention que nous portons aux détails et par notre détermination à innover. Créer le canot parfait peut être simple, mais presque impossible à la fois. Il faut trouver le parfait milieu où se rencontrent stabilité et vitesse, tenue de cap et manœuvrabilité. Lorsque nous avons conçu les canots et les kayaks pour l'épreuve de slalom en eau vive des Olympiques, nous avons eu la chance d'expérimenter de nouveaux matériaux et de nouvelles méthodes de fabrication. Nous les avons appliqués dans la fabrication de nos canots d'excursion pour en faire les canots les plus résistants et les plus légers, en plus d'être les mieux conçus sur le marché.

Sauf que ce n'est pas notre ambition pour des canots plus robustes et plus rapides, qui nous pousse à continuer. C'est plutôt l'émotion que nous vivons chaque fois que nous nous retrouvons en plein milieu du lac au moment où le soleil se lève, c'est l'adrénaline que nous avons en descendant des rapides à toute allure et le bonheur d'apercevoir un castor qui travaille fort. Chaque canot Bluewater porte notre logo Mishepishu. Cette créature mythique, une grande panthère d'eau qui, selon les peuples autochtones, aurait vécu dans le Bouclier canadien, évoque le pouvoir et la beauté de l'eau. Ce symbole nous rappelle que nous devons être préparés au voyage; notre corps et notre esprit, tout comme notre équipement, doivent l'être. Il représente aussi notre promesse de protéger ce que nous aimons et de le préserver pour les générations futures.

LA CONCEPTION

Afin de protéger notre terrain de jeu, nous désirons minimiser notre impact sur l'environnement. C'est pourquoi nous nous procurons nos matériaux près de chez nous, et nous concevons nos canots selon les méthodes les plus durables. Nous utilisons également les technologies les plus avancées qui nous permettent de créer les canots les plus légers et robustes possible, pour que vous puissiez passer plus de temps en quête d'aventure et moins de temps à vous soucier des dommages possibles. Et, dans le cas où votre embarcation en mangerait un coup, nous serons toujours là pour la remettre en état.

Tous les canots ne sont pas créés égaux. Et tous les canoteurs n'ont pas les mêmes besoins et ne pagayent pas dans les mêmes environnements. C'est pourquoi nous offrons deux types de laminages. Mais l'essentiel reste le même, nous créons des canots en Kevlar et en carbone-Kevlar avec une résine qui tient la fibre en place. Cette résine rend la coque étanche tout en offrant flexibilité et stabilité. Par contre, c'est ce que nous faisons avec cette résine qui est le secret de notre succès.

D'abord, nous utilisons la meilleure résine sur le marché. Nous l'infusions ensuite dans les matériaux de la coque plutôt que de simplement l'étendre manuellement. Cette technique permet une application plus uniforme et un résultat plus léger, flexible et robuste.

Mais ce n'est pas tout. Afin de s'assurer que nos canots durent aussi longtemps que possible, nous avons aussi ajouté une quille pour protéger les points les plus vulnérables. Comme ça, vous pouvez utiliser votre canot léger dans des situations extrêmes. Vous pouvez repousser vos limites sans vous inquiéter pour votre embarcation. Et même si vous endommagez votre canot, les matériaux que nous utilisons sont faciles à réparer. Ce sont des années de navigation sans problèmes qui vous attendent, et la certitude que vous disposez du meilleur du meilleur.

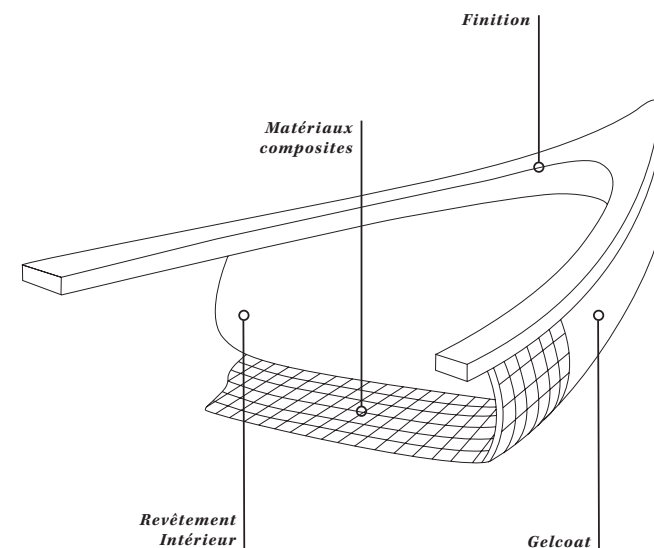

NOUVELLE BANDE PROTECTRICE

C'est avec un souci de la qualité et de la durabilité que nous avons ajouté une bande protectrice en fibre aux deux extrémités de chaque canot.

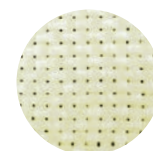

KEVLAR INFUSÉ

Si vous avez un problème avec le surplus de poids, notre laminé imprégné de Kevlar est fait pour vous. Ces canots sont fabriqués avec la technique de moulage au sac sous vide par laquelle de multiples couches de Kevlar, de S-Glass et de E-Glass sont fusionnées avec de la résine vinylester. Le cœur en forme de diamant sert à renforcer la coque. Ce laminé est idéal pour une utilisation dans toutes les conditions.

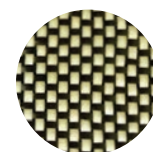

CARBONE-KEVLAR INFUSÉ

Ces canots sont fabriqués avec de la fibre de carbone-Kevlar, du S-Glass et d'autres fibres haut de gamme au moyen des technologies les plus avancées. Une résine est infusée sous pression dans tous les matériaux afin d'être répartie uniformément, d'éviter la porosité et, ainsi, d'assurer une proportion parfaite de résine par rapport à la fibre. Le résultat? Super léger et super solide.

INFORMATION PRATIQUE

VOUS VOULEZ ACHETER
UN CANOT, MAIS VOUS NE SAVEZ
PAS PAR OÙ COMMENCER?
VOICI UN LEXIQUE POUR VOUS
AIDER À VOUS Y RETROUVER.

EFFICACITÉ

C'est la quantité d'effort nécessaire pour faire naviguer un canot du point A au point B. C'est facile? Eh bien, ce canot est efficace!

TENUE DE CAP

Pouvez-vous marcher en ligne droite? Même si vous ne pouvez pas, vous voudrez certainement que votre canot soit capable de tenir le cap. On dit qu'un canot a une bonne stabilité directionnelle lorsqu'il peut filer tout droit sans trop d'effort de la part du canoteur. À l'inverse, si le canot ne peut aller tout droit sans que le canoteur donne beaucoup de coups d'aviron, alors on dit du canot qu'il a une mauvaise stabilité directionnelle.

MANŒVRABILITÉ

Tout comme celle des gens, des machines et des paniers d'épicerie, la manœuvrabilité d'un canot indique à quel point c'est facile (ou difficile!) de le faire tourner. Plus c'est facile de le contrôler et de changer de direction, plus il est manœuvrable.

NAVIGABILITÉ

Tous les canots ne sont pas créés égaux. Un canot en état de navigabilité devrait être en mesure de partir en mer tout en étant manœuvrable et capable d'avancer dans les pires conditions de vent. On ne fait pas seulement référence à l'océan, les grands lacs aussi peuvent être terriblement agités!

CAPACITÉ DE CHARGEMENT

Simple et super important à se rappeler : la capacité de chargement est le poids total qu'un canot peut transporter en toute sécurité. Et tous les aventuriers avertis savent que la sécurité, c'est ce qui compte le plus!

STABILITÉ PRIMAIRE

Pas facile d'embarquer dans ce canot? Pas trop de stabilité primaire, alors. La stabilité primaire d'une embarcation définit à quel point celle-ci oscille ou réagit aux déplacements du poids.

STABILITÉ SECONDAIRE

C'est la capacité du canot à tourner une fois qu'il est chargé et en mouvement. Moins il a tendance à basculer lorsqu'il penche d'un côté, meilleure est sa stabilité secondaire.

FORME DE LA COQUE

La forme du canot détermine à quel point il glisse efficacement sur l'eau. Alors que les coques à arche profonde et celles évasées en V peuvent filer sur l'eau plus rapidement, les canots à fond plat sont beaucoup plus stables.

GIRON

C'est le berçant, mais pas celui de la chaise préférée de votre grand-mère. Dans le monde des sports nautiques, le giron décrit la courbure de l'embarcation d'un bout à l'autre. Plus elle a de courbe, plus manœuvrable elle sera. Par contre, si un canot a une ligne de quille droite, non courbée ou très peu, il aura une bonne stabilité, mais moins de manœuvrabilité.

BOUCHAIN

Pensez à des tasses à café. Certaines sont plus arrondies, tandis que d'autres sont plus angulaires. C'est pareil pour les canots! Le bouchain d'un canot fait référence à la transition du fond au côté. Un bouchain doux permet une transition graduelle, plus arrondie. Un bouchain vif est plus en ligne droite et très peu arrondi.

LONGUEUR TOTALE

C'est la mesure de la poupe à la proue. Plus le canot est long, plus il offre d'espace.

LARGEUR

Il s'agit de la largeur du canot au centre, d'un plat-bord à l'autre. Dans un langage de non-initié, c'est la distance au point le plus large de l'embarcation d'un bord à l'autre. Si un canot est large, il sera plus stable, plus navigable et plus volumineux.

FORME DES CÔTÉS

Les côtés élargis ou évasés au-dessus de la ligne de flottaison ont tendance à être plus stables et plus navigables. Cela dit, certains préfèrent une coque « frégatée » puisqu'elle donne plus d'accès à l'eau. Les côtés des coques frégatées sont plus larges au-dessus de la ligne de flottaison, puis se replient vers les plats-bords. Ces embarcations ont plus de risques de basculer si elles penchent dramatiquement.

LONGUEUR À LA LIGNE DE FLOTTAISON

C'est la longueur du canot à la ligne de flottaison de quatre pouces. Plus la longueur à la ligne de flottaison est importante, plus la surface de glisse est grande et plus le canot est efficace.

LARGEUR À LA LIGNE DE FLOTTAISON

C'est la largeur du canot à la ligne de flottaison de quatre pouces. Plus la largeur à la ligne de flottaison est étroite, plus le canot est efficace. Sauf qu'une plus importante largeur à la ligne de flottaison signifie une meilleure stabilité primaire.

LES STYLES DE CANOTS

Nos canots se distinguent par deux styles différents.

Symétrique

Un canot symétrique plus traditionnel a la même forme du centre à la poupe que du centre à la proue. Offrant une sensation constante et prévisible, ce style est idéal pour les débutants et ceux qui font du canot pour le plaisir.

Asymétrique

Un canot asymétrique a une arche plus nette et plus lisse, avec un giron plus marqué. Les poupes sont plus courtes et l'embarcation avance plus rapidement dans l'eau. Rapide, mais offrant moins de stabilité primaire qu'un modèle symétrique, ce canot est un excellent choix pour les pagayeurs d'expérience.

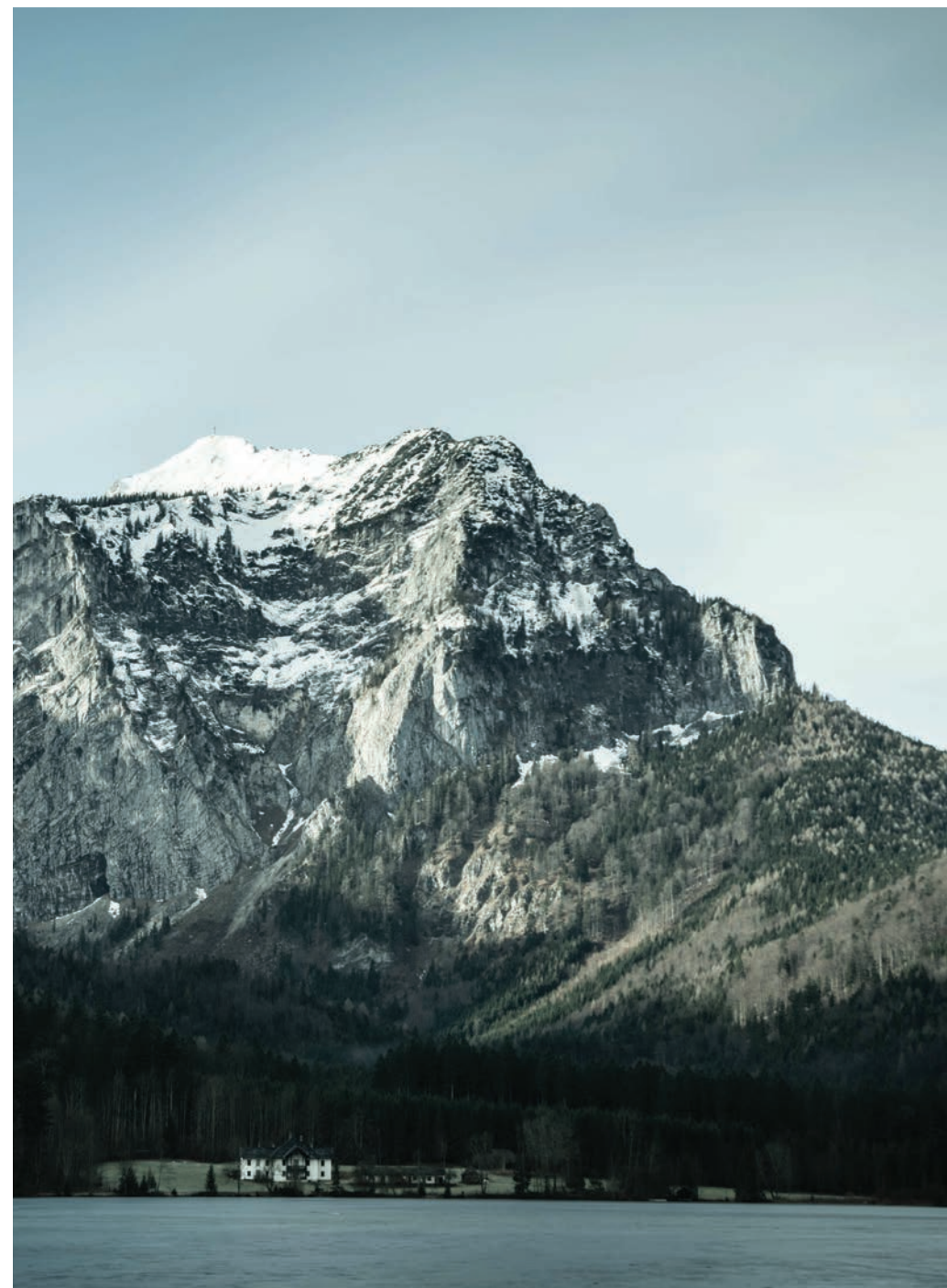
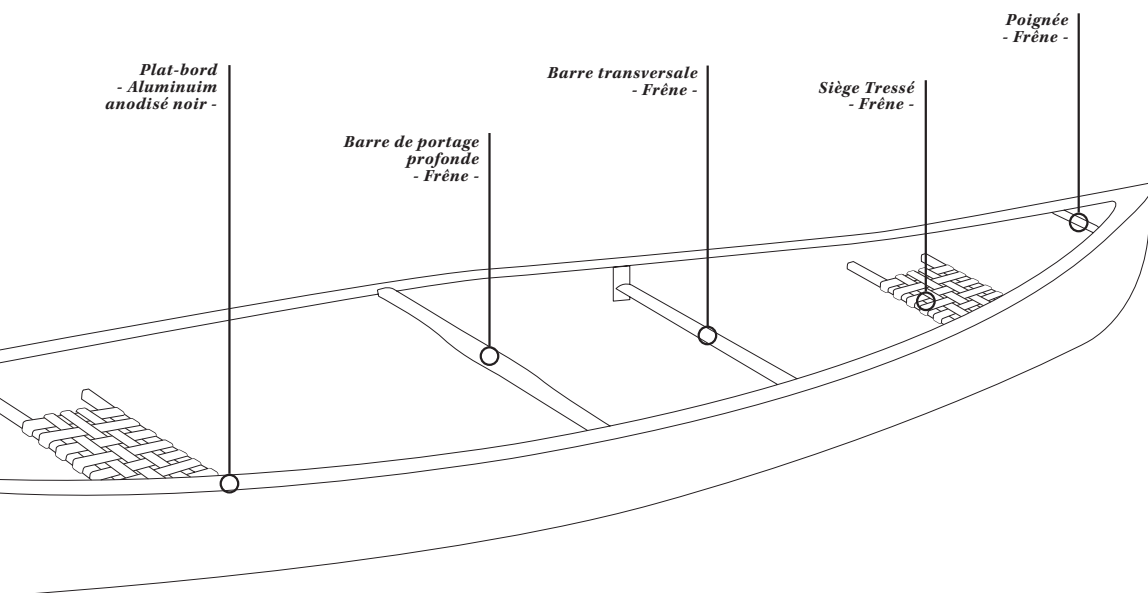

LA SÉRIE FREEDOM

C'est l'été! Les journées sont tellement longues qu'on dirait que le soleil ne va jamais se coucher. Vous pagayez dans le sens du courant au lever du soleil, votre sac est bien rangé et vos yeux sont grand ouverts. La série Freedom est conçue pour les aventuriers et les rêveurs. Vous passez la journée à explorer la nature et la soirée à raconter des histoires autour du feu. Vous connaissez ce sentiment de satisfaction incomparable à la fin d'une excursion. Vous êtes fatigué, vous avez mal, mais vous êtes tellement excité de ce qui s'en vient, la prochaine surprise, la prochaine incursion. Avec une coque peu profonde en forme de V et un giron modéré, les canots Freedom tournent bien à basse vitesse, mais partent en flèche sur les tracés droits. La coque asymétrique, avec le point le plus large derrière le centre, aide à augmenter la vitesse et facilite le maniement de l'aviron. Il y a aussi un déflecteur moulé à même la coque, près de la proue, qui permet de dévier les vagues et qui réduit le tangage lorsque la voie vous appartient.

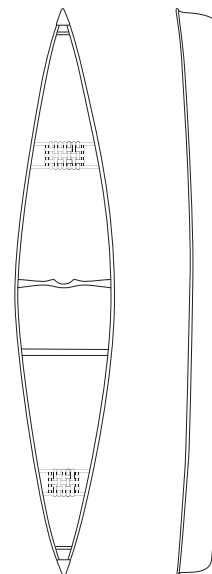

FREEDOM 17 TRIPPER

Des piqûres et des écorchures couvrent vos bras comme des badges de scout. Vous avez les mains gercées et rugueuses et vos muscles sont endoloris par les efforts quotidiens. Vous êtes à des kilomètres de votre point de départ et à des jours de la fin, mais vous ne pourriez pas être plus fier. Le Freedom 17 Tripper a été conçu pour les intenses et amoureux de la nature. Son giron est un peu plus marqué que celui de la plupart des canots modernes de 33 po, il tourne comme un canot traditionnel, mais avec la vitesse d'une coque moderne. Parfait pour les excursionnistes, et étonnamment facile à pagayer seul.

APERÇU

| | |
|------------------------------------|------------|
| LONGUEUR | 17'0" |
| LARGEUR | 33" |
| LARGEUR À LA LIGNE DE FLOTTAISON | 31" |
| HAUTEUR DE LA PROUE | 19" |
| PROFONDEUR AU CENTRE | 13" |
| GIRON | 1.3" |
| CAPACITÉ POUR PERFORMANCE OPTIMALE | 300-510 LB |

10

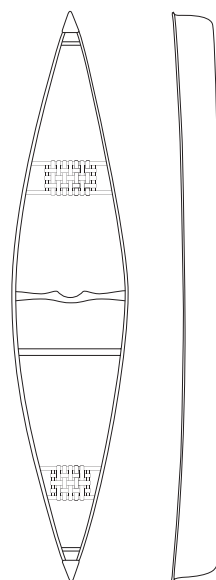

FREEDOM 16/6 SCOUT

Au moment où vous trempez votre aviron dans l'eau, vous jetez un œil à votre fils, derrière, qui sourit à pleines dents. C'est votre expédition de canot en famille, l'initiation aux grands espaces de votre blonde. Ouvrez votre cœur et votre esprit aux merveilles de la nature sauvage et goûtez la vraie liberté dans ce canot confortable et spacieux. La largeur de 36 po est synonyme de stabilité, et le franc-bord, légèrement plus haut que sur le Tripper 17 pi, ajoute sécurité et confort.

APERÇU

| | |
|------------------------------------|------------|
| LONGUEUR | 16'6" |
| LARGEUR | 36" |
| LARGEUR À LA LIGNE DE FLOTTAISON | 33" |
| HAUTEUR DE LA PROUE | 20" |
| PROFONDEUR AU CENTRE | 14" |
| GIRON | 1" |
| CAPACITÉ POUR PERFORMANCE OPTIMALE | 350-540 LB |

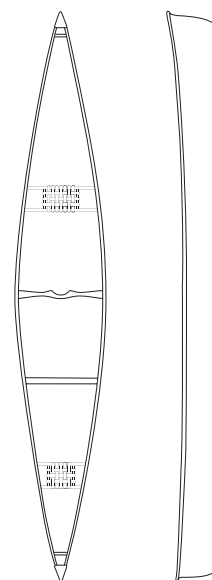

FREEDOM 17/9 EXPLORER

Votre portage d'une semaine de l'été dernier vous a donné le goût de plus. Cette fois, c'est un mois dans le bois qui vous attend : juste vous, votre meilleur chum, le ciel qui n'en finit plus et les cascades des rivières sinueuses. Mais un très long voyage peut vouloir dire un très lourd chargement. Pour ceux qui aiment le Freedom 17, mais qui ont besoin de transporter plus d'équipement, nous avons augmenté la longueur, la largeur et le franc-bord en changeant juste un peu la forme de la coque. Profitez d'une excellente stabilité et de lignes épurées.

APERÇU

| | |
|------------------------------------|------------|
| LONGUEUR | 17'9" |
| LARGEUR | 36" |
| LARGEUR À LA LIGNE DE FLOTTAISON | 32" |
| HAUTEUR DE LA PROUE | 21" |
| PROFONDEUR AU CENTRE | 14" |
| GIRON | 1.1" |
| CAPACITÉ POUR PERFORMANCE OPTIMALE | 400-680 LB |

11

LA SÉRIE SAUGEEEN

Stabilité et performance. Là, on parle! Même s'ils peuvent ressembler à des canots traditionnels, ceux de la série Saugeen ont été pensés dans les plus petits détails pour un contrôle suprême. Payez jusqu'au milieu du lac pour aller y pêcher votre souper. Jetez un œil par-dessus bord et observez les araignées d'eau qui patinent à la surface de l'eau. Prenez la rivière de front à la recherche de... en fait, personne ne sait ce que vous allez y trouver. Avec des extrémités qui procurent plus d'espace que dans les autres canots de même dimension, une coque à bouchain évasé pour plus de stabilité, et une quille pour protéger la coque lors de l'accostage, ces canots plaisent au canoteur d'un jour comme au vrai de vrai.

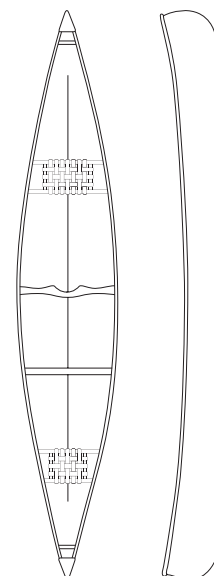

SAUGEEEN 16/6

Vous longez le bord de la rivière sinueuse, les arbres qui surplombent la rive vous protègent du soleil plombant de midi, les éclats d'eau vous rafraîchissent les jambes. Pour les aventures d'une journée, d'une semaine, ou même juste pour aller regarder les étoiles sur le lac, le Saugeen 16/6 atteint un équilibre parfait entre stabilité directionnelle et manœuvrabilité. L'embarcation est stable et sa forme respecte l'héritage traditionnel. Facile à manier, ce canot est exactement ce que vous cherchiez.

APERÇU

| | |
|------------------------------------|------------|
| LONGUEUR | 16'6" |
| LARGEUR | 35" |
| LARGEUR À LA LIGNE DE FLOTTAISON | 33" |
| HAUTEUR DE LA PROUE | 19" |
| PROFONDEUR AU CENTRE | 14" |
| GIRON | 1" |
| CAPACITÉ POUR PERFORMANCE OPTIMALE | 350-540 LB |

12

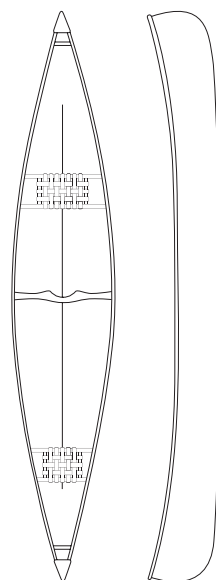

SAUGEEEN 15

Un coup d'aviron sur le lac, au coucher de soleil, proche du chalet. C'est votre escapade du long week-end, vous avez enfin du temps pour ne faire qu'un avec la nature. C'est le milieu de l'été, vous vous évadez, vous êtes complètement seul dans la nature sauvage. L'embarcation parfaite pour les aventures de dernière minute, c'est notre plus petit canot Saugeen qui est fait plus large pour plus de stabilité et de capacité de chargement, avec un frégatage léger pour être facile à manier en solo, et un giron modéré pour toujours être en contrôle.

APERÇU

| | |
|------------------------------------|------------|
| LONGUEUR | 15'0" |
| LARGEUR | 35" |
| LARGEUR À LA LIGNE DE FLOTTAISON | 33" |
| HAUTEUR DE LA PROUE | 19.5" |
| PROFONDEUR AU CENTRE | 12.5" |
| GIRON | 1.6" |
| CAPACITÉ POUR PERFORMANCE OPTIMALE | 150-450 LB |

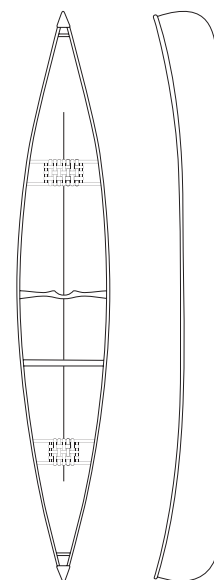

SAUGEEEN 17/6

La forêt n'est jamais totalement silencieuse. L'eau frappe contre la rive alors que vous êtes assis, immobile comme une roche, à observer un chevreuil qui se promène dans le champ, juste là, devant vous. Pour les pêcheurs et les chasseurs parmi nous, une excursion de canot pourrait ajouter un poids supplémentaire dans l'embarcation. Et si le poids s'annonce plus important que prévu, alors le 17/6 propose tout ce que vous aimez du 16/6, mais avec plus d'espace. Alors que les embarcations plus longues ont naturellement tendance à offrir une meilleure stabilité directionnelle, celle-ci est très gironnée afin de conserver la facilité à tourner des plus petits Saugeen. Un canot fantastique pour une longue aventure ou sur de grandes étendues d'eaux calmes.

APERÇU

| | |
|------------------------------------|------------|
| LONGUEUR | 17'6" |
| LARGEUR | 36" |
| LARGEUR À LA LIGNE DE FLOTTAISON | 33" |
| HAUTEUR DE LA PROUE | 20" |
| PROFONDEUR AU CENTRE | 15" |
| GIRON | 1.5" |
| CAPACITÉ POUR PERFORMANCE OPTIMALE | 400-680 LB |

13

SÉRIE CLASSIQUE

Au moment où vous apercevez la maison au loin, votre chien remue la queue comme un fou et saute à l'eau pour venir vous accueillir. Vous êtes à Muskoka, dans la baie Georgienne, aux Mille-Îles. Le quai, le soleil, le bonheur et la sainte paix! Pour vous, week-end d'été, ça veut dire camping ou chalet. Vous aimez les traditions, et ça vaut autant pour la fête de la Saint-Jean que pour votre choix de canot. Notre ligne classique de canots vient de la tradition québécoise, mais avec la résistance et la légèreté des matériaux modernes. Moulés à l'origine selon nos modèles de canots en cèdre, nos classiques combinent symétrie et grâce, y compris stabilité et durabilité, pour vous faire vivre du bon temps pendant des années.



14

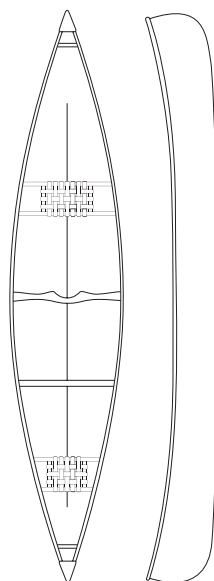

PROSPECTOR 16

Des rapides en rafale, l'intensité de l'eau qui enterre tous les autres sons. Vous traversez le lac à toute vitesse afin de rentrer à temps pour le souper. Que vous pensiez faire du portage pendant des semaines ou seulement vous promener autour du lac, proche du chalet, le Prospector est sûrement le seul canot dont vous aurez envie. Incroyablement bien équilibré, ce canot possède une coque symétrique qui fournit la stabilité nécessaire à un débutant, tout en créant la sensation recherchée par les plus expérimentés. Les pointes ont été prolongées pour améliorer la vitesse et la quille a été retirée pour augmenter la maniabilité. Excellent en eaux vives comme en expédition sur eaux calmes, c'est le canot le plus polyvalent que vous pourriez trouver, c'est promis!

APERÇU

| | |
|------------------------------------|------------|
| LONGUEUR | 16'6" |
| LARGEUR | 36" |
| LARGEUR À LA LIGNE DE FLOTTAISON | 32" |
| HAUTEUR DE LA PROUE | 22" |
| PROFONDEUR AU CENTRE | 14" |
| GIRON | 0.5" |
| CAPACITÉ POUR PERFORMANCE OPTIMALE | 350-540 LB |

15

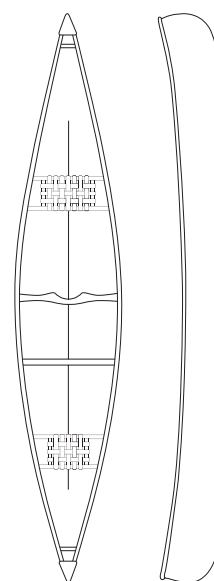

PETERBOROUGH 16

Attrapez vos pagaies et partez sur le lac. Commencez à vous faire bronzer sur le quai et partez sur l'eau pour perfectionner votre teint. Tradition, beauté et maniabilité font du Peterborough le préféré des pagayeurs du week-end et des tripeux de chalet. Avec les mêmes lignes pures et extrémités symétriques que le Peterborough original, ce canot est à l'image de la tradition. Sa largeur étroite de 31 po et son giron faible le rendent parfait pour une virée, seul ou à deux, avec un chargement léger. Et comme il est plus étroit et moins profond que la plupart des autres canots de 16 po, il est plus facile à manier si vous partez seul.

APERÇU

| | |
|------------------------------------|------------|
| LONGUEUR | 16'3" |
| LARGEUR | 31" |
| LARGEUR À LA LIGNE DE FLOTTAISON | 29" |
| HAUTEUR DE LA PROUE | 18" |
| PROFONDEUR AU CENTRE | 13" |
| GIRON | 0.5" |
| CAPACITÉ POUR PERFORMANCE OPTIMALE | 280-390 LB |

SÉRIE SPÉCIALISÉE

Vous vous déchaînez en parcourant des eaux tourmentées, ça se passe entre les éléments et vous. Vous êtes en symbiose avec la nature, vous parcourez des rivières inconnues, vous découvrez des paysages inattendus à chaque tournant. Il y a quelque chose de magique, d'éphémère et d'inégalable lorsqu'on pagaye en solitaire : la connexion avec la vie sauvage, la force de l'eau. Notre série spécialisée a été confectionnée en pensant aux voyageurs solos, pour ceux en accord avec la nature qui ont besoin d'un canot qui se conduit sans effort et qui les garde en totale fusion avec la nature. Oui, nous aurions pu l'appeler la Série solo, mais qu'auriez-vous fait si vous aviez voulu amener votre chien à bord?



16

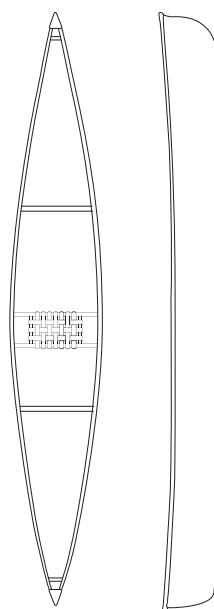

MIST 14/10

Vous trempez votre aviron dans l'eau claire du lac tôt le matin, le brouillard plane au-dessus de l'eau et la chaleur du soleil réchauffe votre peau. C'est la sensation qu'évoque le Mist de Bluewater, un canot une place performant et parfait pour les promenades occasionnelles ou les expéditions. Les pointes creuses d'entrée et de sortie de l'embarcation permettent une efficacité irréprochable, même en classe 1 ou 2 en eau vive. Il est également assez rapide pour suivre la plupart des canots deux places. Alors, lorsqu'il est question de canot une place, nous sommes pas mal certains que vous aurez envie de passer un peu de temps dans le Mist.

APERÇU

| | |
|------------------------------------|------------|
| LONGUEUR | 14'10" |
| LARGEUR | 26" |
| LARGEUR À LA LIGNE DE FLOTTAISON | 28" |
| HAUTEUR DE LA PROUE | 17" |
| PROFONDEUR AU CENTRE | 13.25" |
| GIRON | 0.25" |
| CAPACITÉ POUR PERFORMANCE OPTIMALE | 120-260 LB |

17

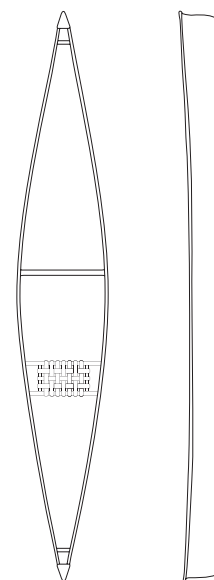

SPLITROCK 16

Partez comme une flèche de l'autre côté du lac, et faites votre trace. Si la vitesse et la précision vous font rêver, ce canot léger est le choix parfait. Avec une excellente tenue de cap, une bonne résistance aux vents latéraux, ainsi qu'une accélération rapide, une grande vitesse et une bonne glisse, c'est le navire parfait pour naviguer en solitaire sur des eaux calmes. La coque évasée unique assure la stabilité sans sacrifier la performance. Et même si ce canot est vraiment pensé pour une seule personne, vous pouvez l'équiper pour une utilisation à deux, avec des enfants ou des adultes au poids plume.

APERÇU

| | |
|------------------------------------|------------|
| LONGUEUR | 16'6" |
| LARGEUR | 25" |
| LARGEUR À LA LIGNE DE FLOTTAISON | 26" |
| HAUTEUR DE LA PROUE | 15.5" |
| PROFONDEUR AU CENTRE | 12" |
| GIRON | 0.5" |
| CAPACITÉ POUR PERFORMANCE OPTIMALE | 350-540 LB |

| | LONGUEUR | LARGEUR | LARGEUR À LA LIGNE DE FLOTTAISON | HAUTEUR DE LA PROUE | PROFONDEUR AU CENTRE | GIRON | CAPACITÉ POUR PERFORMANCE OPTIMALE | SYMÉTRIE DE LA COQUE | FIBRE DE VERRE | KEVLAR INFUSÉ |
|--------------------------|----------|---------|----------------------------------|---------------------|----------------------|-------|------------------------------------|----------------------|------------------------|---------------|
| LA SÉRIE FREEDOM | | | | | | | (LB) | | POIDS FINAL MOYEN (LB) | |
| FREEDOOM 16/6 SCOUT | 16'6" | 36" | 33" | 20" | 14" | 1" | 350-540 | A | 50 | 38 |
| FREEDOOM 17 TRIPPER | 17'0" | 33" | 31" | 19" | 13" | 1.3" | 300-510 | A | 50 | 38 |
| FREEDOM 17/9 EXPLORER | 16'9" | 36" | 32" | 21" | 14" | 1.1" | 400-680 | A | 54 | 42 |
| LA SÉRIE SAUGEEN | | | | | | | | | | |
| SAUGEEN 15 | 15'0" | 35" | 33" | 19.5" | 12.5" | 1.6" | 150-450 | S | 48 | 37 |
| SAUGEEN 16/6 | 16'6" | 35" | 33" | 19" | 14" | 1" | 350-540 | S | 52 | 39 |
| SAUGEEN 17/6 | 17'6" | 36" | 33" | 20" | 15" | 1.5" | 400-680 | S | 57 | 42 |
| SÉRIE CLASSIQUE | | | | | | | | | | |
| PROSPECTOR 16 | 16'3" | 31" | 29" | 18" | 13" | .5" | 280-390 | S | 47 | 38 |
| PETERBOROUGH 16 | 16'0" | 36" | 32" | 22" | 14" | .5" | 350-540 | S | 49 | 39 |
| SÉRIE SPÉCIALISÉE | | | | | | | | | | |
| MIST 14/10 | 14'10" | 26" | 28" | 17" | 13.25" | .25" | 120-260 | S | 38 | 33 |
| SPLITROCK 16 | 16'6" | 25" | 26" | 15.5" | 12" | .5" | 80-380 | A | 44 | 34 |

INFORMATION SUR LE POIDS

Tous les poids publiés ici font référence à un poids moyen, qui est calculé en pesant plusieurs canots, du même modèle et avec les mêmes finitions. Les poids et les spécifications publiés peuvent varier. abitibi & co. se réserve le droit de modifier les spécifications et la conception dans un effort d'amélioration continue des produits.

A ASYMÉTRIQUE
S SYMÉTRIQUE

*** C'EST LA CAPACITÉ OPTIMALE, PAS MAXIMALE OU REMPLIE JUSQU'AUX PLATS-BORDS**

OPTIONS À AJOUTER

Habillage

En plus d'être faciles à entretenir, toutes nos finitions en bois sont protégées avec un vernis de qualité marine afin que le bois conserve son apparence naturelle plus longtemps. Vous pourrez donc profiter de votre embarcation pendant plusieurs années avant d'avoir à lui donner un peu d'amour pour lui rendre sa beauté naturelle des premiers jours.

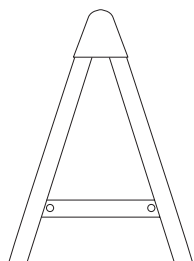

FINITION EN ALUMINIUM ANODISÉ NOIR

Il s'agit de l'habillage de base des canots Bluewater. Il comprend des bancs tressés, des poignées, une barre transversale et une barre de portage profonde – tous en frêne –, l'ensemble est supporté par des rails d'aluminium anodisé noir.

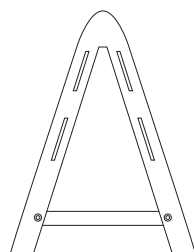

FINITION EN BOIS

Il s'agit de notre finition la plus traditionnelle. Elle se distingue par des rails en frêne, des bancs tressés en frêne, une barre transversale en frêne, une barre de portage profonde en frêne, des poignées et des plateformes en frêne. Bref, le frêne est à l'honneur!

Couleurs

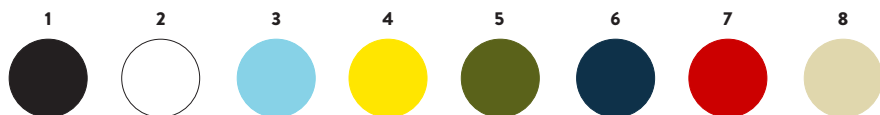



CONTACTEZ-NOUS
POUR PLUS D'INFORMATION

INFO@ABITIBICO.CA
WWW.ABITIBICO.CA

A scenic landscape photograph of a mountain range with a forested valley and a lake. The text "abitibi & co." is overlaid in the center.

abitibi & co.

ABITIBICO.CA